

1 PLANTA - ROTA ACESSÍVEL
ESCALA 1:200

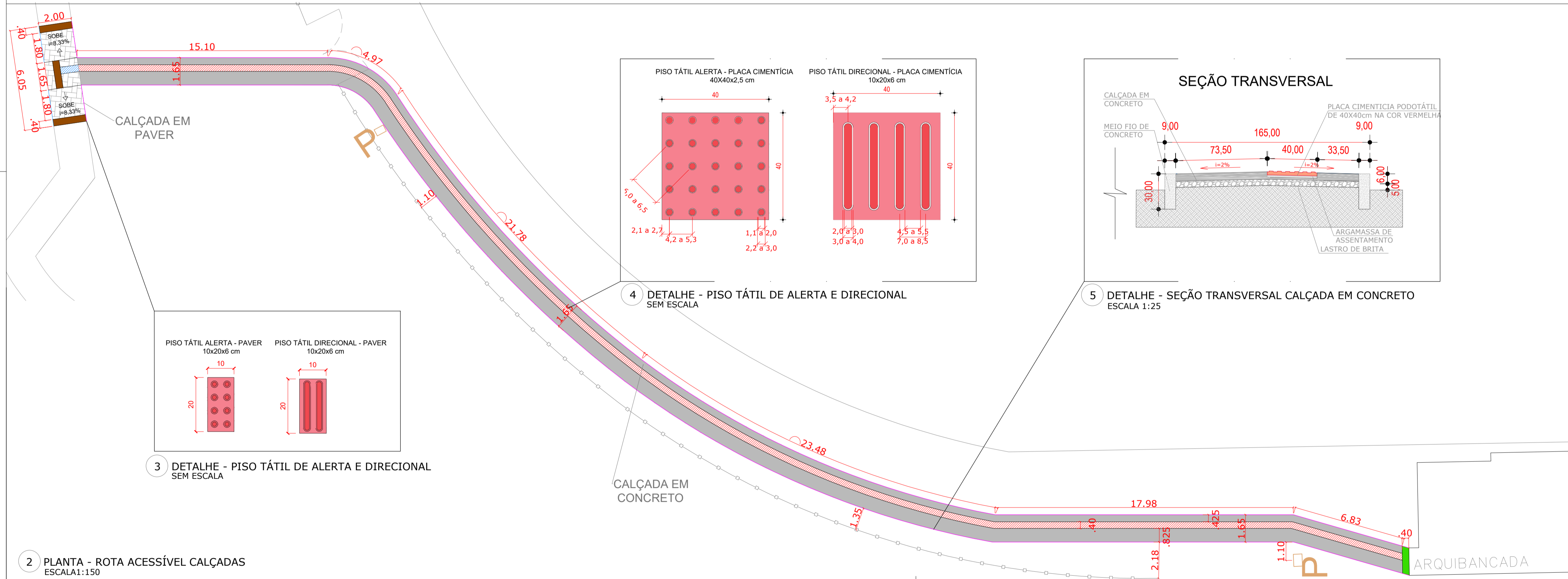

2 PLANTA - ROTA ACESSÍVEL CALÇADAS
ESCALA 1:150

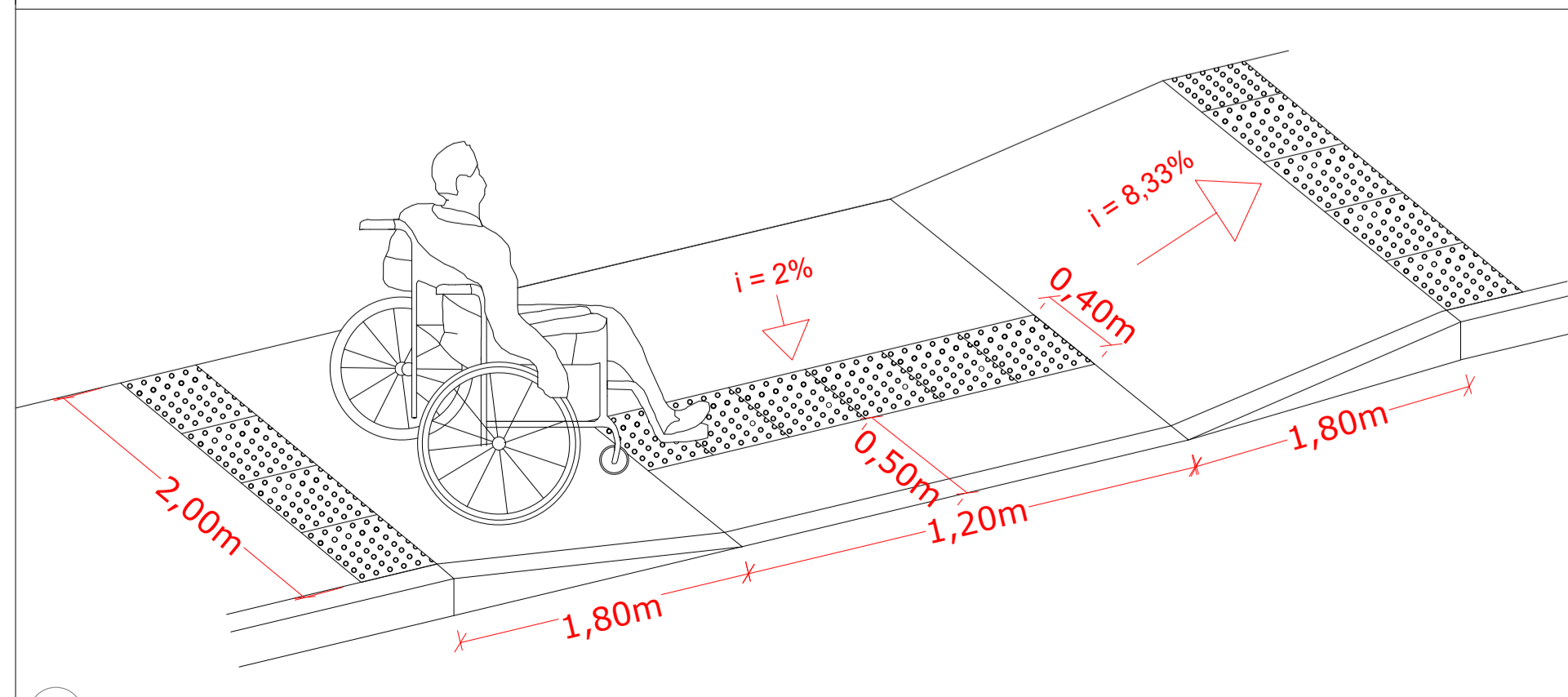

6 DETALHE - RAMPA DA CALÇADA EM PAVER
SEM ESCALA

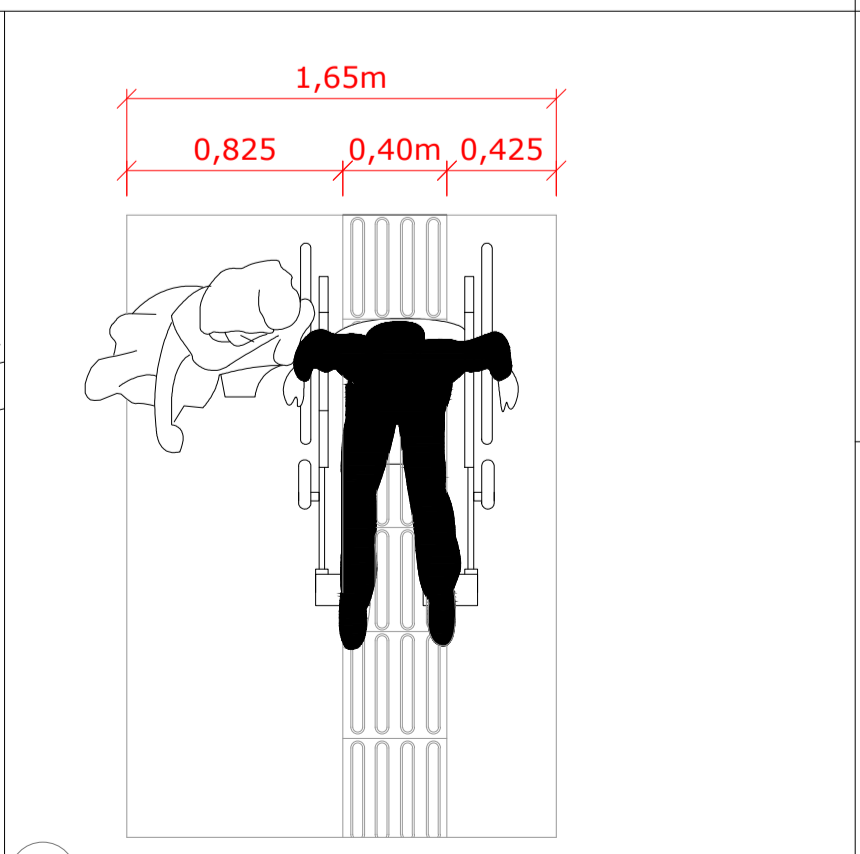

7 DETALHE - RAMPA DA CALÇADA EM CONCRETO
SEM ESCALA

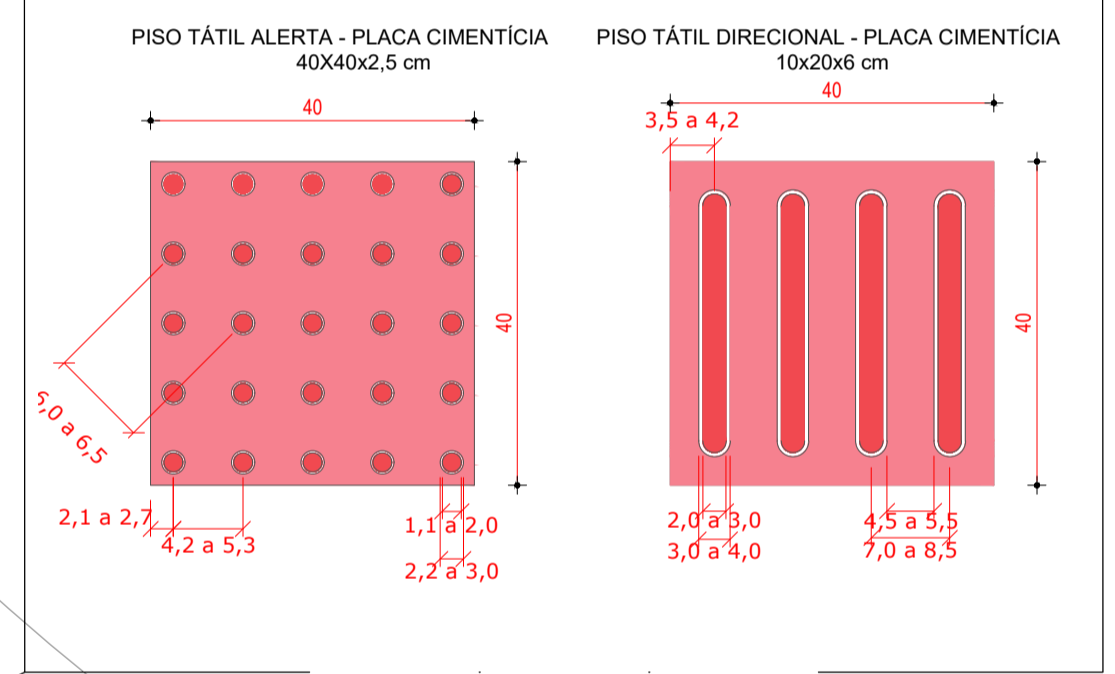

4 DETALHE - PISO TÁTIL DE ALERTA E DIRECIONAL
SEM ESCALA

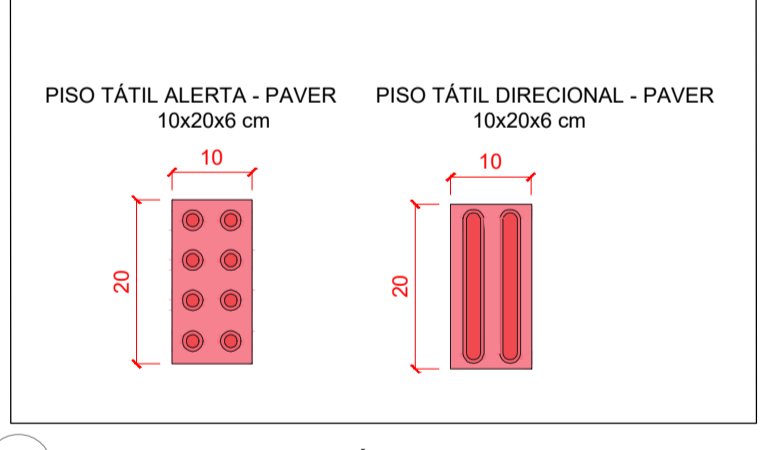

3 DETALHE - PISO TÁTIL DE ALERTA E DIRECIONAL
SEM ESCALA

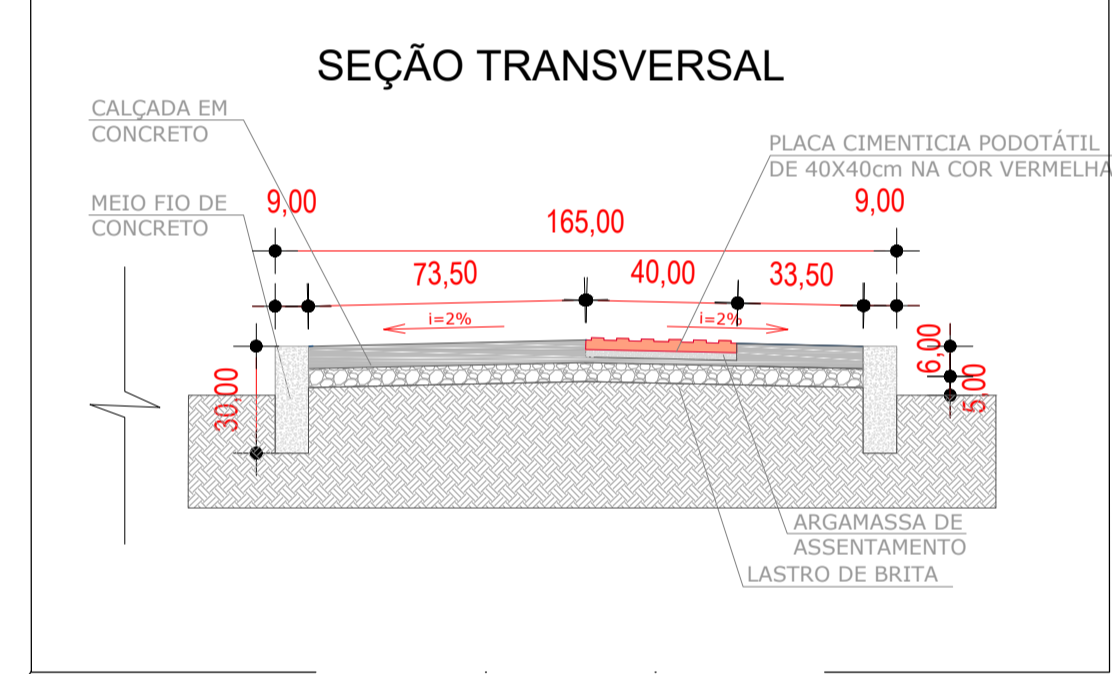

5 DETALHE - SEÇÃO TRANSVERSAL CALÇADA EM CONCRETO
ESCALA 1:25

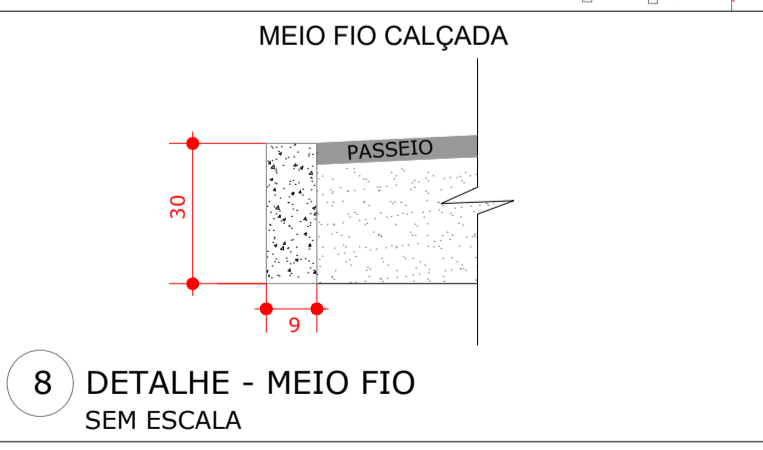

8 DETALHE - MEIO FIO
SEM ESCALA

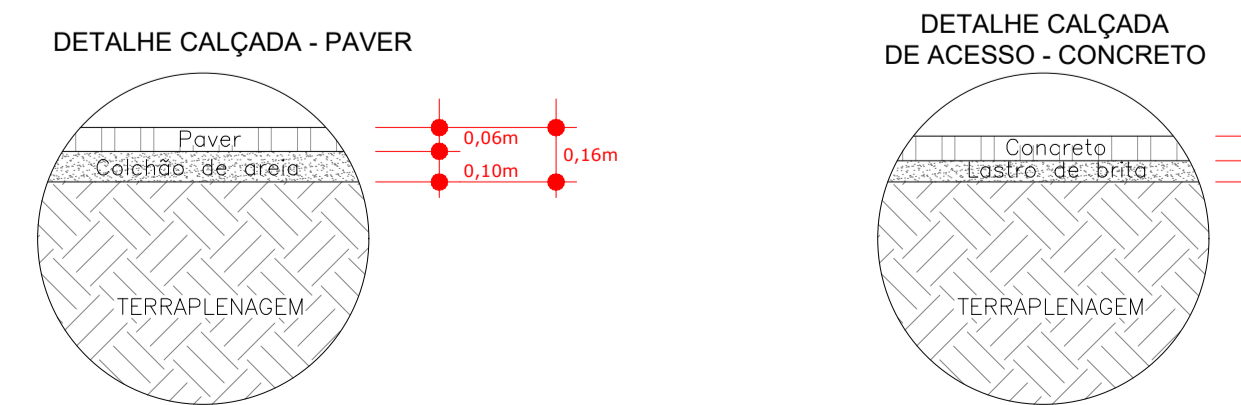
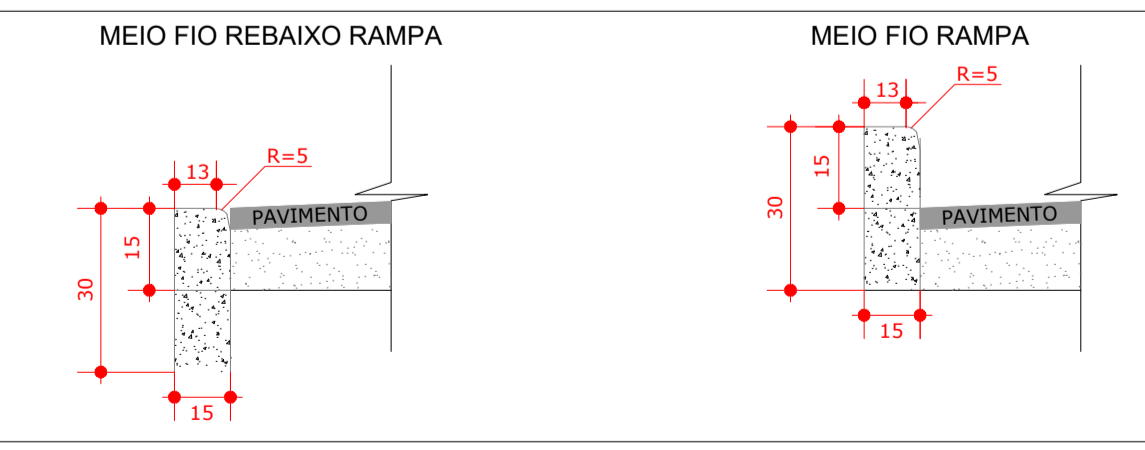

9 DETALHE - CALÇADAS
SEM ESCALA

LEGENDA	
	CALÇADA EM CONCRETO - 95,82 m ²
	CALÇADA EM PAVER - 8,14 m ²
	PISO TÁTIL ALERTA EM PAVER - 2,26 m ²
	PISO TÁTIL DIRECIONAL EM PAVER - 0,44 m ²
	PISO TÁTIL ALERTA PLACA CIMENTÍCIA - 0,66 m ²
	PISO TÁTIL DIRECIONAL EM PLACA CIMENTÍCIA - 36,02 m ²
	MEIO FIO DE 80x30x9cm (Comp. x Altura x Largura) - 185,31 m
	MEIO FIO REBAIXADO DE 100x15x13x30cm (Comp. x Base Inferior x Base Superior x Altura) - 5,27m
	MEIO FIO DE 100x15x13x30cm (Comp. x Base Inferior x Base Superior x Altura) - 0,80m
	ROTA ACESSÍVEL

STATUS DO PROJETO: **LIBERADO PARA EXECUÇÃO**

APROVAÇÃO	APROVAÇÃO

Obra: PROJETO DE ARQUIBANCADA - ETAPA 01
RUA PIONEIROS - B. CENTRO - DOUTOR PEDRINHO/SC

PROJETO ARQUITETÔNICO

CLIENTE PREFEITURA MUNICIPAL DE DOUTOR PEDRINHO	ELABORADO POR Zandoná Assessoria e Projetos LTDA-EPP CNPJ/Nº: 12.228.008/0001-50 CREA/SC 153.933-4 END: RUA 1101, Nº 60, SALA 101, BALNEÁRIO CAMBORIÚ/SC TEL: (47) 366-0117
--	---

REFERÊNCIA
ROTA ACESSÍVEL | DETALHAMENTO DE CALÇADA

Projeto/Equipe técnica:

José Carlos Zandoná
CREA/SC 042.499-5

Responsável técnico José Carlos Zandoná	Desenho: LR
Revisão /Data: 26.03.2018	Nome do Arquivo 01-2001-004-ARQ-000-R02.dwg
Escala: INDICADA	Und. METROS

REVISÕES			
Nº	DATA	DESCRIÇÃO	
01	27.10.2017	Ateração nas dimensões das escadas e rampas	POR REV. APROV. CLIENTE LR - - -
02	26.03.2018	Adequações	LR - - -

ARQ
Projeto Arquitetônico
02.04
PMDP
Doutor Pedrinho
MARÇO/2018